

- Le pastiglie freno **Brake Pads sport** sono caratterizzate da un consumo inferiore soprattutto rispetto a quelle originali, pur fornendo una potenza frenante maggiore sin dalle velocità di intervento più basse.
- Le pastiglie freno **Brake Pads MHR**, sono più lente ad entrare in temperatura, ma forniscono prestazioni al top al salire della velocità da cui si inizia la manovra di decelerazione.
- Le pastiglie freno **Brake Pads MHR Synt**: sinterizzate, senza amianto,

sono realizzate con un materiale specifico che le rende particolarmente indicate per situazioni di utilizzo estremo:
- la Malossi le consiglia per i MAXI SCOOTER e per gli SCOOTER 50 con utilizzo hiper racing.

L'elevato livello di attrito anche alle basse temperature, la notevole riduzione dello spazio di frenata e la maggiore durata rispetto a quelle organiche sono le qualità più evidenti di queste pastiglie per le quali, essendo sinterizzate,

extreme riding conditions.
- Malossi recommends them for MAXI SCOOTERS and for SCOOTERS 50 with hiper racing utilisation.

The most evident qualities of these brake pads due to their high friction level, even at low temperatures, in comparison to the original ones, is reduced braking distance and longer life. The use of cast-iron discs is not recommended with these sintered brake pads.

- Brake Pads Sport** feature increased braking life compared to the original pads and in addition they supply a greater braking power even at lower speeds.
- Brake Pads MHR** are slower to reach working temperature but provide exceptional braking at elevated speeds where deceleration is needed the most.
- Brake Pads MHR Synt**: sintered without asbestos, are manufactured with a specific material that makes them an optimal choice for

- Les plaquettes de frein **Brake Pads MHR Synt**: sintérisées, sans amiante, sont réalisées dans des matériaux spécifiques qui les rendent particulièrement indiquées dans les situations d'utilisation extrême:
- Malossi les recommande pour MAXISCOOTER et pour les scooters 50 en utilisation Hyper Racing.

Le niveau élevé de freinage, même a basse température, la réduction consistante de la longueur de freinage ainsi que leur durée dans le temps

- Les plaquettes **Brake Pads sport** sont caractérisées par une consommation inférieure surtout par rapport à celles d'origine, cependant elles fournissent une puissance de freinage plus grande à partir de plus basses vitesses.
- Les plaquettes de freins **Brake Pads MHR**, ont quelques difficultés à entrer en température, ensuite elles fournissent les meilleures performances à mesure que la vitesse de début de la manoeuvre de deceleration augmente.

einem speziellen Material das diese Beläge zur optimalen Wahl für extreme Fahrbedingungen macht.
- Malossi empfiehlt diese für Maxi Scooter und 50er Scooter im extremen Renneinsatz.

Hoher Reibwert auch bei niedrigen Temperaturen, kürzere Bremswege und längere Lebensdauer sind die hervorstechenden Merkmale dieser Bremsbeläge. Von der Verwendung von Grauguss-Brems scheibe wird bei

- Brake Pads Sport** zeichnen sich im Vergleich zu den original Belägen durch erhöhte Lebensdauer und bessere Bremswirkung sogar bei niedrigen Geschwindigkeiten aus.
- Brake Pads MHR** erreichen langsamer ihre Betriebstemperatur, Sorge aber für aussergewöhnliche Bremswirkung bei hohen Geschwindigkeiten, also in den Bereichen wo gute Verzögerung gefragt ist.
- Brake Pads MHR Synt**: Gesintertohne Asbest und hergestellt aus

- Las pastillas de freno **Brake Pads MHR Synt**: sinterizadas, sin aminato, se fabrican en un material específico particularmente indicado para situaciones de extrema utilización:
- Malossi las aconseja para los MAXI SOOTERS y SCOTERS de 50cc de competición.

El alto nivel de rozamiento incluso a baja temperatura, la notable reducción de la distancia de frenado y la mayor duración respecto a las originales, son

- Las pastillas freno **Brake Pads sport** se caracterizan por su menor consumo respecto a las que se utilizaban precedentemente y, sobre todo, respecto a las originales; proporcionan una potencia de frenado superior incluso a bajas velocidades.
- Las pastillas **Brake Pads MHR**, normalmente, tienen algunas dificultades para entrar en temperatura, proporcionando, en cambio, máximas prestaciones al aumentar la velocidad a la que empieza la operación de desaceleración.

si sconsiglia l'accoppiamento con dischi di ghisa.
La gamma di pastiglie Brake Pads Malossi ha superato a pieni voti tutti i severi collaudi di prestazione e durata a cui sono state sottoposte da collaudatori e piloti della Malossi; sono quindi pronte per trasferirsi dalle piste alle strade di tutti i giorni!

ISTRUZIONI DI MONTAGGIO

- Pulire accuratamente la zona su cui si andrà ad operare e qualora sia

Malossi Brake Pads series have passed with flying colours all the severe performance and endurance tests subjected by Malossi testers and pilots.
Therefore they are ready to move from the racetracks to everyday streets!

FITTING INSTRUCTIONS

- Carefully clean the area in which you are going to work and if

par rapport aux pastilles organiques sont les qualités les plus évidentes pour lesquelles, étant sintérisés, nous les conseillons avec le montage d'un disque en fonte.

Les plaquettes de freins Brake Pads Malossi ont dépassé à plein vote toutes les essais sévères de performance et durée à lesquelles les testeurs et les pilotes Malossi les ont soumis. Donc, elles se peuvent transférer des pistes aux routes de tous le jours!

diesen Sinterbelägen abgeraten.
Die **Malossi Brake Pads** Baureihe hat alle Leistungs-, Belastungs- und Dauertests bestanden, denen sie von Malossi Testern und Fahrern unterworfen wurden.

MONTAGEANLEITUNG

- Den Arbeitsbereich gründlich reinigen und gegebenenfalls das Rad und den Bremssattel ausbauen (siehe Bedienungs- und

las cualidades más destacadas de estas pastillas, por lo cuál, siendo sinterizada, se aconseja montar con discos de hierro.
Las pastillas freno Brake Pads y Malossi han superado brillantemente todas las rigurosas pruebas de prestación y duración a las que han sido sometidas por los técnicos y pilotos Malossi, por lo tanto están listas para pasar de las pistas a las carreteras de todos los días!

indispensabile procedere allo smontaggio della ruota ed eventualmente della pinza freno (consultare il libretto d'uso e manutenzione del vostro veicolo).

- Facendo leva con un cacciavite a lama togliere il coperchio in plastica **4**, togliere il fermo **6** ed estrarre la spina **5** che blocca le pastiglie **2** tramite la molletina **3**.

- Con una leva, agendo sulle vecchie pastiglie, far rientrare i pistoncini della pinza freno **1**, avendo cura di non danneggiare gli anelli di tenuta dei

necessary remove the wheel and possible the brake calliper (consult your vehicle's use and maintenance handbook).

- Using a flat-bladed screwdriver as a lever, remove the plastic cover **4**, remove the retainer **6** and extract the pin **5** that holds the pads **2** by way of the spring **3**.

- Lever the old brake pads back, to make the brake calliper pistons **1** recede, taking care not to damage the piston sealing rings.

- Remove the old pads **2** and replace them with the new Malossi Brake

ISTRUCTIONS DE MONTAGE

- Nettoyer soigneusement la zone de travail et si nécessaire démonter la roue et éventuellement le mors de frein (consulter le livret d'instruction et d'entretien de votre véhicule).

- Enlever le couvercle en plastique **4** en faisant levier avec un tournevis, démonter l'arrêt **6** et extraire la fiche **5** qui bloque les pastilles **2** avec le clip **3**.

- Avec un levier, sur les vieilles pastilles, faire rentrer les broches du mors

Wartungsanleitung des jeweiligen Fahrzeugs).

- Mit einem Schraubenzieher den Kunststoffdeckel **4** entfernen, die Halterung **6** entnehmen und den Stift **5** herausnehmen, der die Beläge **2** durch die Feder **3** festhält.

- Die alten Beläge heraushebeln, die Kolben des Bremssattels **1** zurückschieben, dabei nicht die Dichtungsringe der Kolben beschädigen.

- Die alten Beläge **2** entnehmen und mit den neuen Belägen vom Typ Brake Pads Malossi ersetzen. Feder **3**, Stift **5** und Halterung **6** einsetzen und

INSTRUCCIONES DE MONTAJE

- Limpiar cuidadosamente la zona en la que se trabajará y, si fuera indispensable, proceder con el desmontaje de la rueda y, eventualmente, de la zapata freno (consúltese el manual de uso y mantenimiento del vehículo).

- Haciendo palanca con un destornillador de punta plana, sacar la tapa de plástico **4**, sacar el retenedor **6** y extraer la clavija **5** que bloquea las pastillas **2** mediante la tenacilla **3**.

pistoncini.
- Estrarre le vecchie pastiglie **2** e sostituirle con le nuove pastiglie Brake Pads Malossi.
- Inserire la molletina **3**, il perno **5**, il fermo **6** e richiudere con il coperchio **4**. Qualora il disco freno sia usurato o presenti delle rigature o ondulazioni si consiglia di sostituirlo con i nuovi dischi freno Brake Power e Whoop Disc Malossi studiati per migliorare la qualità delle frenatura, super leggeri e dotati di ampi scarichi delle polveri che vi

Pads.
- Insert the spring **3**, the pin **5**, and the retainer **6** and close the cover **4** again. If the disc brake is worn, scratched or warped, it is advisable to replace it with new Malossi Brake Power and Whoop Discs. Designed to improve braking, extremely light and with ample dust grooves, they will give you exceptional braking.
- After replacing the pads, work the lever several times with the vehicle stopped to bed the pads and take the lever stroke back to the correct

de frein **1**, en faisant attention à ne pas abîmer les bagues d'étanchéité des broches.

- Extraire les vieilles pastilles **2** et les remplacer par les neuves Brake Pads Malossi.

Introduire le clip **3**, la fiche **5**, l'arrêt **6** et refermer le couvercle **4**. Si le disque du frein est usé, rayé ou ondulé, nous conseillons de le remplacer par les nouveaux disques Brake Power et Whoop Disc Malossi, très légers et munis de grands orifices d'évacuation des

Deckel **4** schließen.
- Ist die Bremsscheibe verschlissen oder weist sie Rillen oder Wellen auf, sollte sie mit einer neuen Bremsscheibe vom Typ Brake Power und Whoop Disc Malossi ersetzt werden, die bessere Bremsseigenschaften, ein geringeres Gewicht und große Staubablassöffnungen aufweist.
- Nach dem Austausch der Beläge, den Bremshebel bei stehendem Fahrzeug mehrfach betätigen, damit die Beläge und der Hebelweg

- Con una palanca, actuando en las viejas pastillas, hacer entrar los pequeños pistonones de la zapata freno **1**, prestando atención para no dañar los anillos aisladores de los pequeños pistonones.
- Extraer las pastillas gastadas **2** y sustituirlas con las nuevas pastillas Brake Pads Malossi. Introducir la tenacilla **3**, el perno **5**, el retenedor **6** y volver a cerrar con la tapa **4**. Si el disco freno está gastado, rayado u ondulado se aconseja sustituirlo con los nuevos discos freno Brake Power y Whoop Disc Malossi estudiados para mejorar la calidad de

garantiranno una frenata eccezionale.

- Dopo la sostituzione delle pastiglie azionare la leva del freno varie volte con il veicolo fermo, allo scopo di assestare le pastiglie e di riportare la corsa della leva alla corretta posizione.

IMPORTANTE

Si consiglia di effettuare un rodaggio accurato delle Brake Pads al fine di garantirne le eccezionali prestazioni.

MANUTENZIONE

Controllare dopo i primi 500 Km e in seguito ogni 5.000 Km lo stato di usura delle pastiglie dei freni. Se lo spessore del materiale d'attrito, anche di una sola pastiglia, si riduce al valore di 1,5 mm, le pastiglie devono essere sostituite entrambe.

position.

IMPORTANT

The Brake Pads should be carefully run in to guarantee their exceptional performance.

MAINTENANCE

Check the state of wear of the brake pads after the first 500 km and after that every 5 000 km. If the friction material is only 1.5 mm thick, even on only one pad, both pads must be replaced.

poussières qui vous garantiront un freinage exceptionnel.

- Après le remplacement et avant utiliser le véhicule, actionner le levier du frein plusieurs fois de suite, dans le but de détendre les pastilles et de corriger la course du levier.

IMPORTANT

Il est conseillé d'effectuer un rodage soigneux des Brake Pads afin de garantir des performances exceptionnelles.

ENTRETIEN

Contrôler périodiquement (après les 500 premiers km, et ensuite tous les 5000 km) l'état d'usure des pastilles des freins. Si l'épaisseur, ne fût-ce que d'une seule pastille, est de 1,5 mm, les deux pastilles doivent être remplacées.

sich anpassen.

WICHTIG

Um die hervorragenden Leistungen zu garantieren, wird empfohlen, die Brake Pads sorgfältig einzufahren.

WARTUNG

Nach den ersten 500 Km und anschließend alle 5000 Km den Verschleiß der Bremsbeläge überprüfen. Ist der Belag auch nur auf einem der Bremsbeläge bis auf 1,5 mm abgenutzt, müssen beide Bremsbeläge ersetzt werden.

frenado, extraordinariamente ligeros y con amplias descargas de polvo, garantizarán una frenada excepcional.

- Después de la sustitución de las pastillas, accionar la palanca del freno varias veces con el vehículo parado para asentar las pastillas y ajustar correctamente el recorrido de la palanca.

IMPORTANTE

Se aconseja efectuar un cuidadoso rodaje de las Brake Pads para que

puedan garantizarse sus excepcionales prestaciones.

MANTENIMIENTO

Controlar, después de los primeros 500 km y sucesivamente cada 5.000 km, el estado de desgaste de las pastillas de los frenos. Si el espesor del material de rozamiento, incluso únicamente en una de las pastillas, se reduce al valor de 1,5 mm, deben sustituirse ambas pastillas.

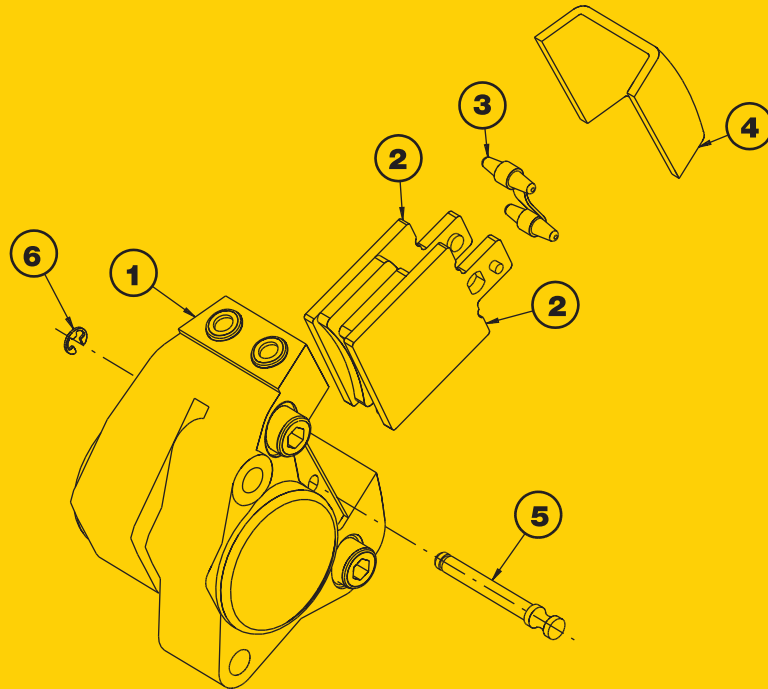

BRAKE PADS sport - MHR - MHR SYNT

Pastiglie freno

Sono nate in pista, ma si adattano alla perfezione alle caotiche condizioni di guida dettate dal traffico delle nostre città. Formulate con materiali ecologici inediti: nelle loro mescole troviamo anche una elevata percentuale di fibra di carbonio ed altre fibre metalliche.

Brake pads

They were born on the racetrack, but they are perfectly suitable for the chaotic driving conditions imposed by our city traffic. Malossi Brake Pads have been designed with new ecological materials (a high percentage of carbon fibre and other metal fibres make up the pad's mixture).

Plaquettes

Elles sont nées en piste, mais s'adaptent à la perfection aux conditions chaotiques de conduite imposées par le trafic de nos villes. Elles sont produites avec nouveaux matériaux écologiques: dans leur mixture nous trouvons aussi une haute pourcentage de fibre de carbone et d'autres fibres métalliques.

Bremsbeläge

Sie wurden für die Rennstrecke entwickelt, eignen sich aber auch ausgezeichnet für die chaotischen Fahrbedingungen im Verkehr unserer Städte. Malossi Bremsbeläge wurden aus neuem ökologischem Material konstruiert (ein hoher Prozentsatz an Kohlefaser und anderen Metallfasern machen die Mischung der Beläge aus).

Pastillas de freno

Nacieron en pista pero se adaptan perfectamente a las caóticas condiciones de conducción dictadas por el tráfico de nuestras ciudades. Producidas con materiales ecológicos inéditos: en sus mezclas encontramos también un elevado porcentaje de fibra de carbono y otras fibras metálicas.